



LAND CRUISER

All New 2024



BJ Series
1951



The BJ featured a powerful engine used in trucks 4 times its size.

20-30 Series
1955



The 20 Series added driving comfort and style to the BJ's all terrain might.

40 Series
1960



The 40 Series built on years of technological advances.

55 Series
1967



The LC 55 had passenger comfort in mind with space for six.

قصة إرث عريق و تطور

چيروكس ميراتيكي كون و پيشكوه تني



60 Series
1980



The 60 Series marked the evolution from utility vehicle to passenger car.

80 Series
1989



The 80 Series was at the forefront of luxury and passenger car styling.

100 Series
1998



A prestige 4WD vehicle with improved driving dynamics.

200 Series
2007



The Land Cruiser 200 series introduced Crawl Control and Torsen LSD, delivering smooth and stable driving in all road conditions.



شقق طريقك على الطرقات المعبدة و الوعرة كما يحلو لك



به ئارەزووی خۆت بە پڕیگا چالەوی و دەشتاییهکان برۆ



تصميم مهيب يشع جمالاً في المدينة

ديزاينيكس سهرنج راکیش که جوانیبه کهی
شار پووناک دهکاتوه



LAND CRUISER

قدرة الدفع الرباعي أقوى من أي وقت مضى بالناني چواری بهیتر له هموو کاتیک



هیكل قوي و خفيف الوزن في آن واحد
لإشبهتكی بهیتر و کیشیکی کم

یزید الإطار المزود بالسواح الهيكل المصنوعة من الفولاذ عالي الشد والألمنيوم الصلابة مع تقليل الوزن لتحسين الثبات على الطرق الوعرة والقوة في الأداء على الطرق المعبدة مع قيادة مريحة.

چوارچیتوهکه به پاتیلنی جهستهی که له پؤلیمهکی بهیترى بمرز و ئهلمهنیومی رهق دروستکراوه زیاد دهکات له ههمان کاتدا کیش کهمهکاتوهه بۇ باشترکردنی سهقامگیری رینگا چالوویهکان و کارایی سمر رینگا لهگهل لیخویرینیکى ناسووده

المحرك التوجيهي / نظام التعليق
تاراستهکردن/ سیستمی ههلواسین

یضیف الدمج بين نظام التوجيه الهيدروليكي والكهربائي تحكماً مثالياً. يتميز نظام التعليق بمحرك توجيهي كهربائي يحسن حساسية عجلة القيادة و المناورات أثناء القيادة في السرعة المنخفضة. يسهم نظام التعليق الأمامي و الخلفي بتوفير قيادة عالية الأداء على الطرق الوعرة و إستقرار و راحة ركوب لا مثيل لهما على الطرق المعبدة.

تیکه لکردنی پاومر ستیرینگی هایدرولیکی و کارمایس کۆنترۆلی گونچاو زیاد دهکات. سیستمی ههله ساردنکه تایه تمهندی پاومر ستیرینگی کارمایس هیهه که ههستیاری و مانۆرکردنی سوکان له کاتی لیخویرینی خیرایی کهمدا باشتر دهکات. سیستمی ههله ساردنی پینشوهه و دواوه بهشداره له دابینکردنی لیخویرینی کارایی بمرز له سمر رینگا زیرهکان و سهقامگیریهکی بتهاتای و ناسوودهیی لیخویرین له سمر رینگا قیرتاو کراوهکان

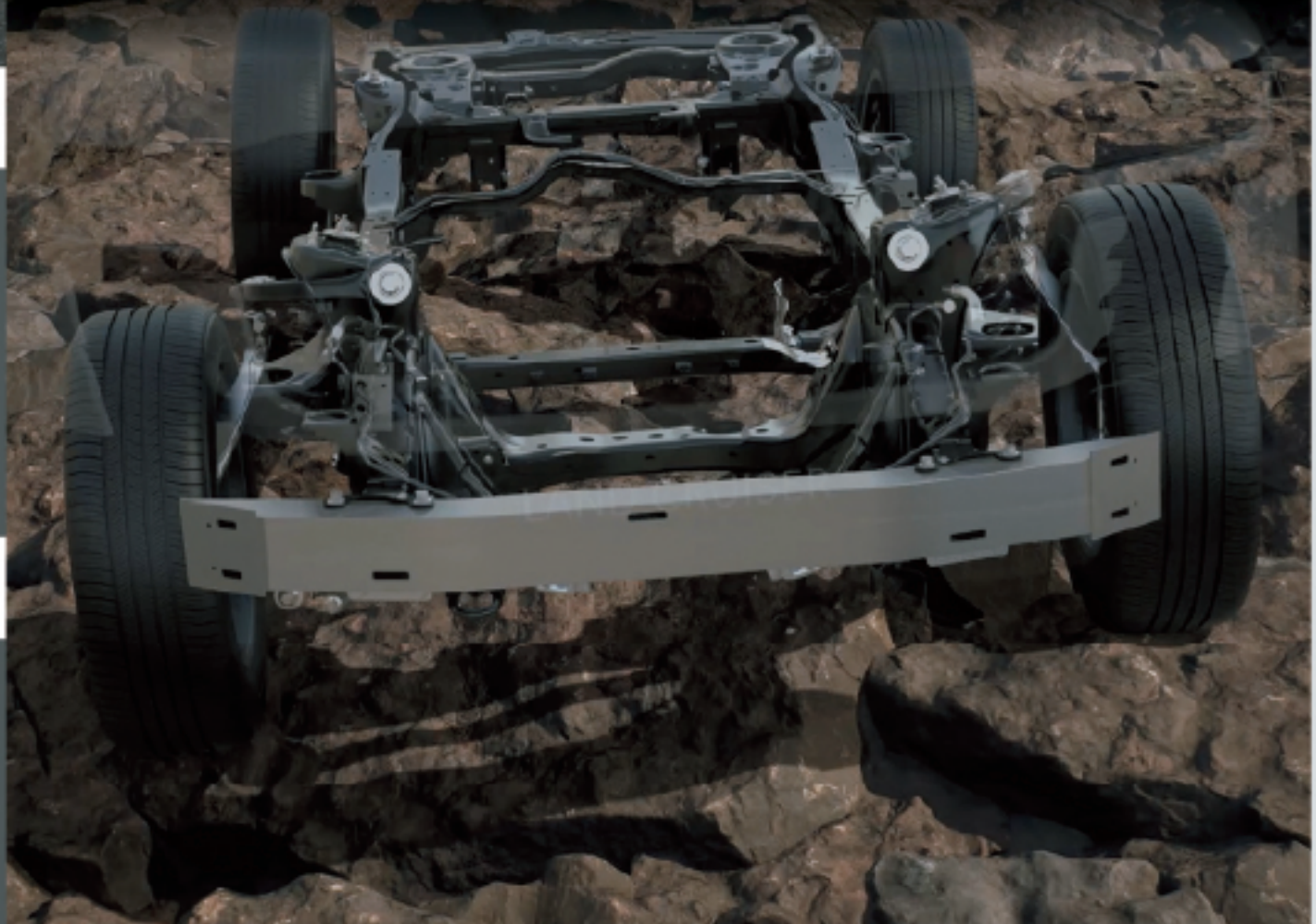

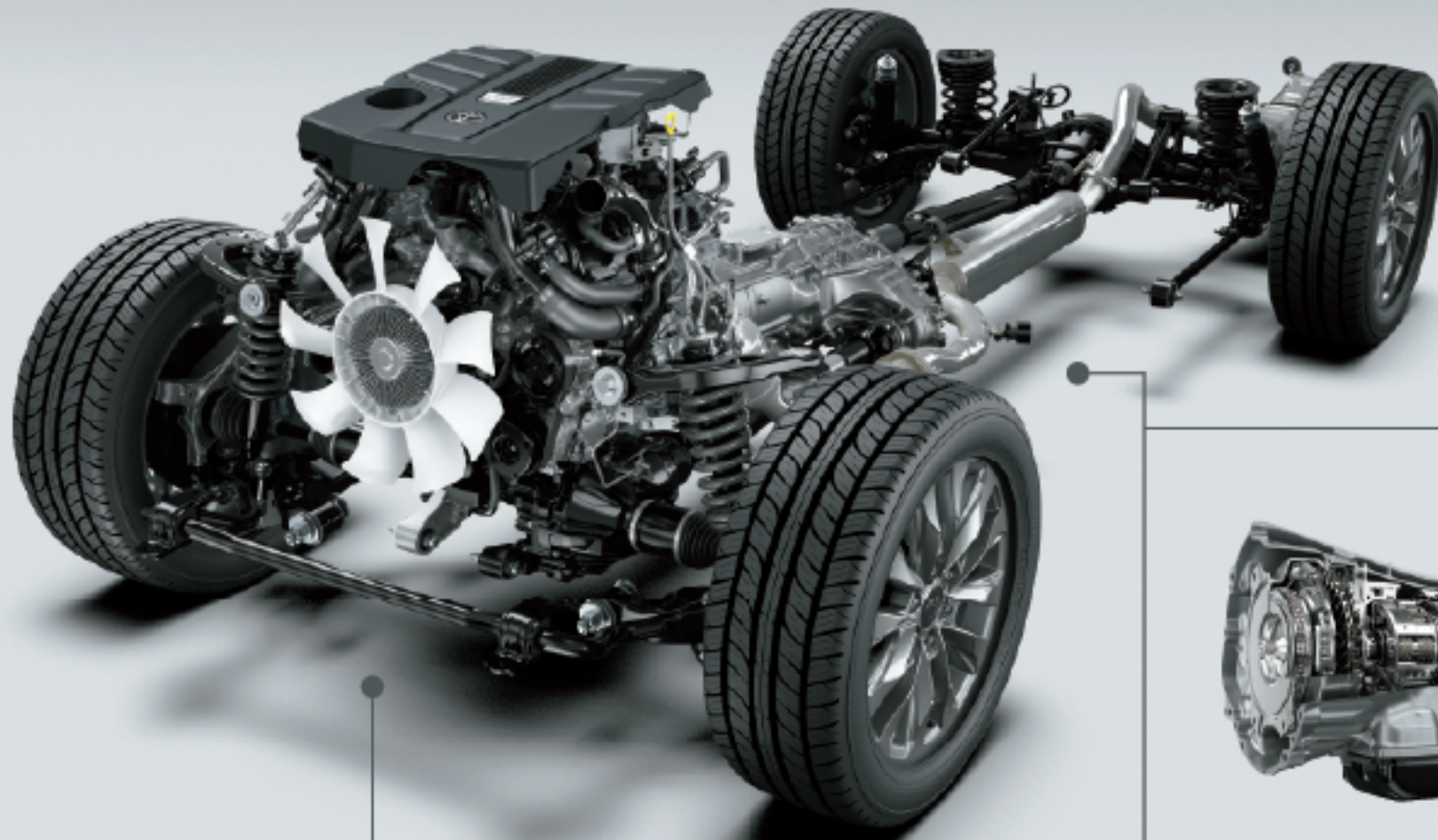

ناقل حركة أوتوماتيكي
بعشر سرعت

گيرى ئۆتوماتىكىس بە 10
خىترابى



المحرك \ ناقل الحركة بزوينەر / گير

قيادة مريحة و هادئة يوفرها التوازن العالي ما بين
إستهلاك الوقود و أداء المحرك الإستثنائي

ليخوپرىنى ئاسوودە و بېدەنگ كە بەھۇى ھاوسەنگى بەرزى نىوان
بەكارھىنانى سووتەممىنى ناوازە و كارايى بزوينەر



بزوينەرى بەنزىنى تۇرىۇ
محرک بلىزىن تېرىو
V6 قىيارەى 3.5 لىتر



بزوينەرى دېزىلى تۇرىۇ
محرک دېزىل تېرىو
V6 قىيارەى 3.3 لىتر



هملبژاردنى دؤخى فره ئاستهنگ لهگمل دؤخى ئۆتۆماتىكى

إختيار نمط التضاريس المتعددة مع الوضعية التلقائية (AUTO)

يعد نظام إختيار نمط التضاريس المتعددة نظاماً ثورياً كونه يتيح لك القيادة على مجموعة واسعة من أسطح الطرقات. لكي تتمكن من التعامل مع أسطح الطرقات المختلفة و توفير نظام الجر الأمثل. يختار النظام من إحدى الوضعيات الخمس للقيادة الذي يوفرها عندما يكون ناقل الحركة على وضعية H4 و من 4 وضعيات للقيادة في وضعية L4 . كذلك عند إختيار الوضعية التلقائية تعمل السيارة على تقدير طبيعة سطح الطريق تبعاً لمعلومات توفرها مجموعة المستشعرات الفائقة فتعزز قوة القيادة و التحكم بنظام التعليق. و بذلك لا يحتاج السائق إلى تغيير وضعية القيادة للإستفادة إلى أقصى حد من أداء السيارة على الطرق الوعرة.

Multi-Terrain select سيستمىكى شؤرشگىترانهيه كه رىگهت پندهدات به سمر هموو جؤره رووى رىگايه كدا لىبخورىت. بؤ زيادكردى رووى رىگاكه و دابىنكردى راكيشانى گونجاو، سيستمهكه له پىنج دؤخى جياوازهوه هملدهبژىرىت، كاتىك مهوداى گواستنهوه له H4 بىت، و له چوار دؤخى جياواز كاتىك له L4دايه. له جگه لهوش به هملبژاردنى دؤخى AUTO ئۆتۆمبىلهكه به پشتمستن به زانىارىيهكانى همستهوهره جياوازهكان رووى لىبخورىنى ئىستا دهخهملنىت و باشترى دهكات هىزى بزوينمر و كؤنترؤلى هملپهساردن. پىويست ناكات شؤفىر دؤخى لىبخورىن بگؤرىت بؤ ئهوهى باشترىن كاراينى رىگا چالوويهكان بهدهستبهنىت.





أحدث التقنيات لأداء قيادي إستثنائي
نويترين تهكنهلوژيا بو توانای ليخورينس ناوازه



مقصورة تتسم براحة تامة و رحابة إستثنائية
كابينهيك كه تايبه تممنده به ئاسوودهيس تهواو و فراوانى ناوازه



دمتوانرنت هموو كورسيهكانى ئۆتۆمبىل رېڭبىرېن بۇ ئوھى هموو
سەرنشېنەكانى ناو ئۆتۆمبىلەكە چىڭايان بېيتموھ و چانناكانيان بارىكەن
يەكەن تەرتىب چەيەق مەقەد السيارە بمرؤنە لتتسەق لچەيەق ركب السيارە و
لتحميل أمتعتهم



رېڭبىرېن كورسيهكان

تەرتىب المەقەد

*Availability of all bags of air depending on vehicle specifications.

وظائف متقدمة و إحساس برقي الجودة
كارايس پيشكهووتوو و همستكردن به كواليتي بهرز



نظام التكييف الهوائي الخلفي سيستمى هواڭوركتى پشتهوه



الوسائد الهوائية SRS ئىرباڭى SRS

زودت المركبة بوسائد هوائية و على مستوى الركبة لكل من السائق و الراكب الأمامي و وسائد هوائية جانبية للركاب الأماميين و ركاب الصف الثاني و أخرى ستائرية لصفوف المقاعد الثلاث لضمان سلامة كافة الركاب في حال وقوع تصادم

ئوتؤمبيلكه له ئاستى ئهزئودا ئهبرباڭى تىدايه بؤ همدوو شؤفئز و سهرنشئنى پئشموه ئهبرباڭى لئوهكى بؤ سهرنشئنانى پئشموه و سهرنشئنانى رىزى دووهم، و ئهبرباڭى پمده بؤ رىزى سئى كورسيهكه سهلامتى همدوو سهرنشئنهكان له ئهگمى پئكدادان مسؤگم دهكات

يتيح لك نظام التحكم بالزحف التحكم بدواسة الوقود و الفرامل و بالتالي الحفاظ على السرعة المنخفضة بثبات لضمان القيادة الأمانة و القوية على الرمال و التراب و الصخور و الثلوج و الوحول و المنحدرات أو الأسطح الأخرى التي تتطلب منك تحكماً دقيقاً في دواسة الوقود. و تتوفر خمس سرعات مع تحكم تلقائي تام بالدواسة و الفرامل ما يساعدك على التركيز على توجيه السيارة.

سيستمى كۆنترۆل كۆنترۆلنى خىرايى و سوكان بكميت، بهم شيوهيه خىراييهكمت دهپاريزرېت سھمامگېرى كم بۇ دنياپوون له ليخوپرېنى سھلامت و بهھيز لهسر خۇل و بهرد و بهفر و قور و ليوارھكان يان پووکارهكانى تر كه پيوپيستيان به كۆنترۆل كۆنترۆلنى وردى پندالى خىراكمه هميه. پينج خىرايى بهردھسته خىراييهكانى لهگمل كۆنترۆلنى تهواو ئۆتۆماتيكى پندال و سوكان، ئەمەش يارمەتيت دەدات سەرنجەت لهسر ئاراسته كۆنترۆلنى ئۆتۆمبيلهكه بيت



سيستمى كۆنترۆل كۆنترۆلنى به خەزان

نظام التحكم بالزحف

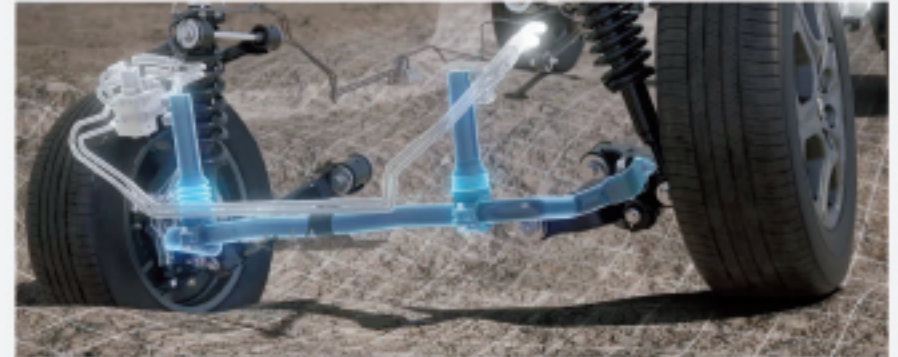

نظام التعليق الحركي الديناميكي الإلكتروني

سيستمى هەلپەساردنى ئەليكترونى جولەيى دايناميكى

يساعدك نظام التعليق الحركي الديناميكي الإلكتروني الجديد على إكتشاف أسطح الطريق و سرعة المركبة و توجيهها، و يعمل تلقائياً و بشكل منفصل على قفل أو تحرير مثبتات الإستقرار الخلفية، يتحكم النظام بشكل مفصل و بحسب طبيعة المنعطفات و أسطح الطريق لتحقيق أداء قيادي لا مثيل له على الطرقات الوعرة و لتوفير راحة ركوب على الطرقات المعبدة.

سيستمى نوپى هەلپەساردنى دايناميكى ئەليكترونى يارمەتيت دەدات پووى پىنگاوبان و خىرايى ئۆتۆمبيل و ئاراسته ئۆتۆمبيل ديارى دەكات و به شيوهيهكى ئۆتۆماتيكى كاردەكات به جيا جىگىركههكانى دواوه قفل دەكات يان ئازاد دەكات. ئەو كۆنترۆلنى دەكات سيستمهكه وردە و بهپنى سروشتى پىنج و پووکارى پىنگاكانه بۇ بەدھستهپنانى تواناي ليخوپرېنى يېھاوتاي لهسر پىنگا نارىكھكان و بۇ داپىنكۆنترۆلنى ئاسوودھي ليخوپرېن لهسر پىنگا قىرتاو كراوهكان.

تعرض الشاشة الوسطية الرؤية من الأمام و الخلف و الجهة اليسرى و اليمنى للسيارة بالإضافة إلى عرض صورة تتضمن توجيهات عن الرؤية المباشرة تحت السيارة و كأن أرضية السيارة شفافة. كما يمكن للشاشة أيضاً عرض رؤية بانورامية للسيارة و كأن السائق ينظر إليها من الأعلى.

شاشتي ناوهندي ديمهنكه له لى پيشوه و دواوه و چهپ و راستى ئوتومبيلكهوه پيشان دهكات جگه له پيشاندانى وينهيك كه ناراستهكان لهخودهگريت، سمبارت به بينينى راستهوخو له زير ئوتومبيلكهوا، وهك ئهوهى زهوى ئوتومبيلكه ئاوى بيت. ههروهها شاشهكه دهتوانيت ديمهنيكى بانورامى ئوتومبيلكه پيشان بدات وهك ئهوهى شوغيرهكه لهسمروهه سمير بكات



قوفلى پيشوه

قفلى الترس التفاضلي الأمامي

تتميز السيارة بالإضافة إلى قفل الترس التفاضلي الخلفي بقفل ترس تفاضلي أمامي جديد. حتى على أقسى التضاريس، عندما ترتفع عجلة واحدة عن سطح الأرض، يقوم هذا النظام بتوزيع قوة الدفع بشكل مثالي على العجلة المؤرضة، مما يحسن من أداء تجاوز العقبات و يوفر أداء قيادي ممتاز على الطرق الوعرة.

جگه له قوفلى جياوازي بهكسان، بهرههيكى نويى قوفلى هميه. تمنامت له ريگا نارپكهكانيشدا، كاتيگ يهك تا بهرز دهكريتوهه له زهوى، سيستمهكه هيلزى بزوينهر به شيوههيكى گونجاو دابهش دهكات بو تا بهكان. ئهههش كارايى ههلهاتن باشتير دهكات و كاراييهيكى نايابى ليخورينى ريگاى زير دا بين دهكات.

شاشة عرض التضاريس المتعددة

تواناي بينينى فره ئاستهنگ

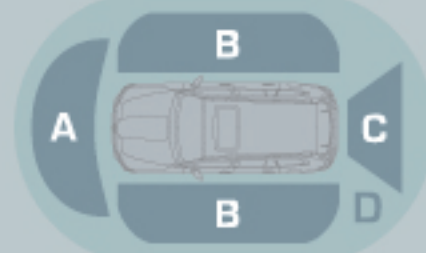
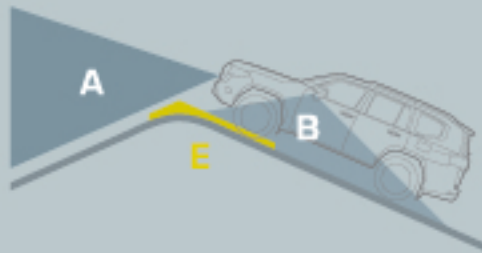

- A. بينينى پيشوه
- B. بينينى تهنيشتهكان (چهپ و راست)
- C. بينينى پشتوه
- D. بينينى بانورامى
- E. بينينى زهوى زير ئوتومبيل

- A: الأمام
- B: رؤية الجانبين (الأيسر والأيمن)
- C: رؤية الخلف
- D: رؤية بانورامية
- E: رؤية الأرض تحت السيارة

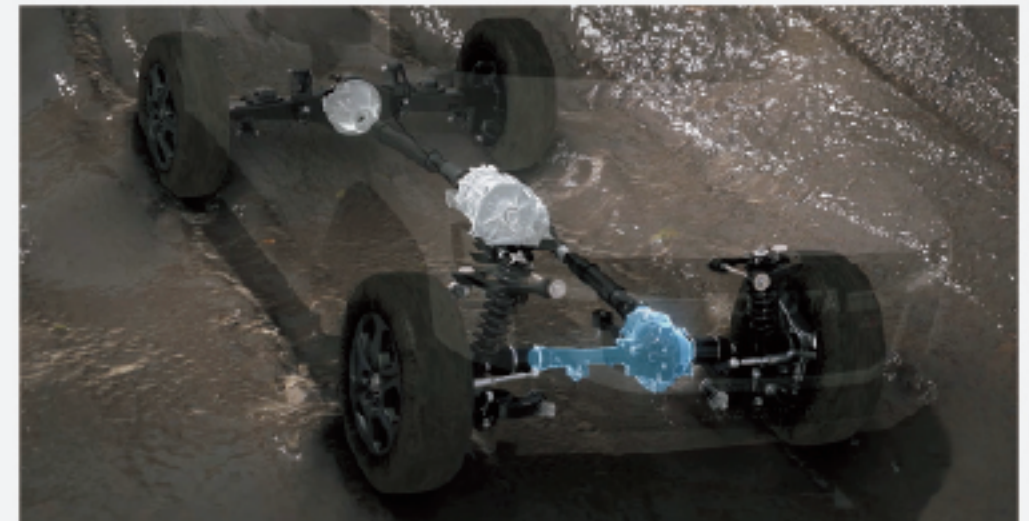



استمتع بتجربة الصوت.
چيتر له نهزموونى دهنگ وهريگره

Display Audio 12.3" JBL/DVD/AUX/Bluetooth



Works with
Apple CarPlay

Apple CarPlay®

دەموچاويكى ناسراو بەيئە، لە زىگەي ئەپل كارپلەي دەتوانيت ئايفونەكت لەگەل سىستەمى دەنگ و ميدياكان بەستيت بۆ بەدەستەينانى ئاراستە و ئەنجامدانى تەلفون و ئاردنى نامە و وەرگرتنى و گوئى گرتن لە مۇسقىا. هەموو ئەوانە لە گاتى گزنگيدانت بە لىخورىن

أحضر وجهاً مألوفاً. من خلال التوافق مع أبل كاربلاي يمكنك استخدام جهاز الأيفون المتوافق مع نظام الصوت والوسائط المتعددة للحصول على الاتجاهات وإجراء المكالمات وإرسال الرسائل واستلامها والاستماع إلى الموسيقى. كل ذلك مع التركيز على تنقلاتك



Works with
androidauto

Android Auto™

لەسەر زىگاگە لە پەيوەندى بەيئەرهوم، بە پەيوەندى بەستنى مۇبايلىكى ئەندروئيد لەگەل سىستەمى دەنگى و مالتيميدياي ئەندروئيد ئۆنۆ دەگونجيت، ئەندروئيد ئۆنۆ دەستراگەيشتن بە ياريدەدەرى گوگل بۆ ئاگادارکردنەوه و کردارەکانى هاتوچۆ لە گاتى راستەمقىندا بەدەستەينهتە پەيوەندى تەلفونى بکە و وەرييگرم، و گوئى لە مۇسقىا بگرم وینەي دلخوازت و زۆر شتى تر

ابق على اتصال على الطريق. من خلال إقران هاتف أندرويد المتوافق مع نظام الصوت أندرويد أوتو والوسائط المتعددة ، يتيح لك أندرويد أوتو الوصول إلى مساعد كوكل للحصول على تنبيهات عن حركة المرور في الوقت الفعلي ، وإجراء مكالمات هاتفية واستلامها والاستماع إلى الموسيقى التصويرية المفضلة لديك والمزيد



أن تصل وجهتك بأناقة
تماماً بـ بوونيكس ناوازه



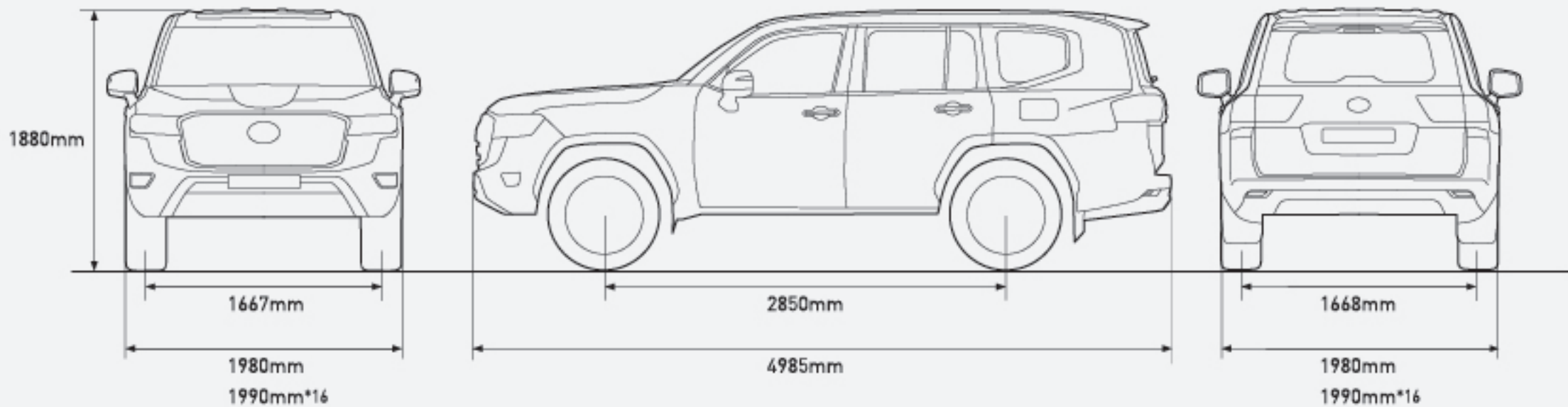

Interior Colors

الألوان الداخلية

Exterior Colors

الألوان الخارجية

بيج
بيج

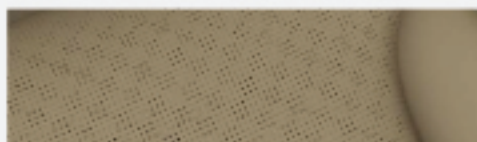

رمادي لامع <1G3>
خضلة ممتلئ برقمه دار



فضي لامع <1F7> 2*
زوي برقمه دار



أبيض لؤلؤي بريشوس
سپس مرواری بريشوس



أبيض لؤلؤي بلمعة كريستالية
سپس مرواری به برقمه كريستالي

أسود و أحمر
رہش و سوور



أزرق غامق مايقا <8X8> 2*
رہش تاریکی مايقا



لحاسي لامع أفنت غارد
<4V8> 2*
برؤنزی برقمه دار ٹھینت گارد



أحمر غامق لامع مايقا
<3Q3>
سووری تاریکی برقمه دار مايقا



أسود مايقا ألتیود <218>
رہش مايقا ٹھیتیود

بيج 3*
بيج 3*



1* غير ملوخر لطرار GX و GX-R
2* غير ملوخر لطرار GR SPORT
3* غير ملوخر لطرار GX و GX-R و VX
موجودت لپه به موزان GX و GX-R و VX
موجودت لپه به موزان GR SPORT
موجودت لپه به موزان GX و GX-R و VX

ٹیسٹا به ردهسته به رنگی رھش و سپس سوپر

متوفر ايضاً باللون الأسود و الأبيض سوپر



Download Toyota Iraq mobile app

قيادة بكل ثقة

